

Halter für Sauggreifer HT-SG E

Saugeranbindung für G-, NPT-, M-Gewinde und Rechteckadapter

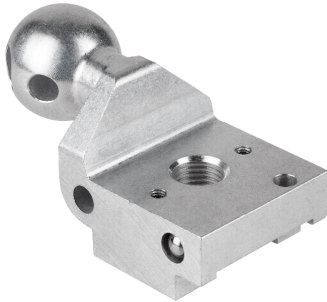

Halter für Sauggreifer HT-SG E

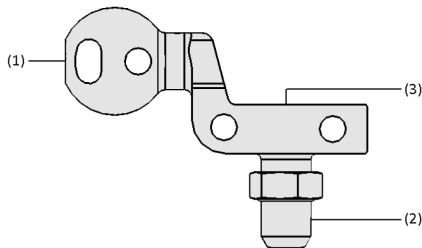

Systemaufbau Halter für Sauggreifer HT-SG E

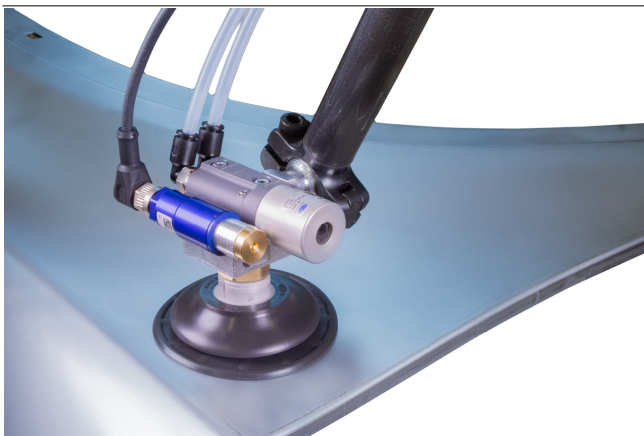

Halter für Sauggreifer HT-SG E mit Vakuum-Schalter VSi bei der Handhabung eines geformten Karosserieteils

Eignung für branchenspezifische Anwendungen

Anwendung

- Halter zur Montage von Sauggreifern an Tooling-Traversen
- Für Vakuum-Sauggreifer mit Anschlüssen für G-, NPT-, M-Gewinde und Rechteckadapter
- Für dezentrale Vakuum-Erzeuger mit hoher Abblasleistung, daher optimal für den Einsatz bei Presswerk-Anwendungen
- Geeignet für den Einsatz bei bereits existierenden Anlagen mit dezentralen Vakuum-Erzeugern vom Typ SEAC durch unkomplizierte Integration des Halters

Aufbau

- Ausführung HT-SG...E (externe Vakuum-Erzeugung)
- Anbindung für Tooling-Traversen: Kugel (A3: \varnothing 28,5 mm; A5: \varnothing 32 mm) oder Zylinder "Apple-Core" (A2: \varnothing 19 mm) (1)
- Anschluss für Vakuum-Sauggreifer (2), Vakuum-Schalter und dezentrale Vakuum-Erzeuger vom Typ SEAC (3)
- Optional: Anschluss für externe Vakuum-Erzeugung (3) anstatt Vakuum-Erzeuger Typ SEAC

Produkt-Highlights

- Flexibler Einsatz an Tooling-Traversen, schneller Austausch und kurze Rüstzeiten
- Dank Aluminium-Leichtbau geeignet für dynamische Prozesse und hohe Durchsätze
- Vielseitig einsetzbar für Vakuum-Sauggreifer mit diversen G-, NPT-, M-Gewinde und Rechteckadapter (Schnellwechselsystem)
- Kundenspezifisch konfigurierbar u. a. mit dezentralen Vakuum-Erzeugern, Sensoren und Sauggreifern

Halter für Sauggreifer HT-SG E

Saugeranbindung für G-, NPT-, M-Gewinde und Rechteckadapter

Bestellschlüssel Halter für Sauggreifer HT-SG E

HT-SG 1	-	A2 2	-	E 3	-	35 4	G1/4-AG 5
-------------------	---	----------------	---	---------------	---	----------------	---------------------

1 – Kurzbezeichnung

Code	Typ
HT-SG	Halter für Sauggreifer, externe Vakuum-Erzeugung

2 – Anbindung Tooling

Code	Anbindung in mm
A2	ø 19, Zapfen
A3	ø 28,5, Kugel
A5	ø 32, Kugel

3 – Bauform

Code	Ausführung
E	Anschluss Ejektor

4 – Breite

Code	Breite in mm
35	35
46	46

5 – Anschluss Sauggreifer

Code	Anschluss
G 1/4-AG	G1/4-AG
G 1/4-IG	G1/4-IG
G3/8-AG	G3/8-AG
M10-IG	M10-IG
M14x1.5-IG	M14x1,5-IG
M16x1.5-IG	M16x1,5-IG
NPT1/4-AG	NPT1/4-AG
NPT3/8-AG	NPT3/8-AG
RA	Rechteckadapter

Die Halter für Sauggreifer HT-SG E werden als anschlussfertiges Produkt geliefert.

Verfügbares Zubehör: Befestigungssatz

Halter für Sauggreifer HT-SG E

Saugeranbindung für G-, NPT-, M-Gewinde und Rechteckadapter

Bestelldaten Halter für Sauggreifer HT-SG E

Typ	Artikel-Nr.
HT-SG A2 E 35 G1/4-AG	10.07.06.00435
HT-SG A2 E 35 G1/4-IG	10.07.06.00456
HT-SG A2 E 35 G3/8-AG	10.07.06.00441
HT-SG A2 E 35 M10-IG	10.07.06.00459
HT-SG A2 E 35 M14x1.5-IG	10.07.06.00462
HT-SG A2 E 35 M16x1.5-IG	10.07.06.00465
HT-SG A2 E 35 NPT1/4-AG	10.07.06.00438
HT-SG A2 E 35 NPT3/8-AG	10.07.06.00443
HT-SG A2 E 46 RA	10.07.06.00431
HT-SG A3 E 35 G1/4-AG	10.07.06.00338
HT-SG A3 E 35 G1/4-IG	10.07.06.00454
HT-SG A3 E 35 G3/8-AG	10.07.06.00340
HT-SG A3 E 35 M10-IG	10.07.06.00457
HT-SG A3 E 35 M14x1.5-IG	10.07.06.00460
HT-SG A3 E 35 M16x1.5-IG	10.07.06.00463
HT-SG A3 E 35 NPT1/4-AG	10.07.06.00436
HT-SG A3 E 35 NPT3/8-AG	10.07.06.00439
HT-SG A3 E 46 RA	10.07.06.00332
HT-SG A5 E 35 G1/4-AG	10.07.06.00434
HT-SG A5 E 35 G1/4-IG	10.07.06.00455
HT-SG A5 E 35 G3/8-AG	10.07.06.00440
HT-SG A5 E 35 M10-IG	10.07.06.00458
HT-SG A5 E 35 M14x1.5-IG	10.07.06.00461
HT-SG A5 E 35 M16x1.5-IG	10.07.06.00464
HT-SG A5 E 35 NPT3/8-AG	10.07.06.00442
HT-SG A5 E 35 NPT1/4-AG	10.07.06.00437
HT-SG A5 E 46 RA	10.07.06.00430

Bestelldaten Zubehör Halter für Sauggreifer HT-SG E

Zubehör	Artikel-Nr.
Befestigungssatz	SET HT-SG..E VSi-HD M4x12 10.07.06.00642
Befestigungssatz	SET HT-SG..E VSi-HD M4x30 10.07.06.00640

Halter für Sauggreifer HT-SG E

Saugeranbindung für G-, NPT-, M-Gewinde und Rechteckadapter

Technische Daten Halter für Sauggreifer HT-SG E

Typ	Gewicht [g]
HT-SG A2 E 35 G1/4-AG	83
HT-SG A2 E 35 G1/4-IG	82
HT-SG A2 E 35 G3/8-AG	93
HT-SG A2 E 35 NPT1/4-AG	77
HT-SG A2 E 35 NPT3/8-AG	80
HT-SG A2 E 35 M10-IG	83
HT-SG A2 E 35 M14x1.5-IG	81
HT-SG A2 E 35 M16x1.5-IG	80
HT-SG A2 E 46 RA	94
HT-SG A3 E 35 G1/4-AG	97
HT-SG A3 E 35 G1/4-IG	95
HT-SG A3 E 35 G3/8-AG	105
HT-SG A3 E 35 NPT1/4-AG	90
HT-SG A3 E 35 NPT3/8-AG	94
HT-SG A3 E 35 M10-IG	97
HT-SG A3 E 35 M14x1.5-IG	95
HT-SG A3 E 35 M16x1.5-IG	93
HT-SG A3 E 46 RA	108
HT-SG A5 E 35 G1/4-AG	108
HT-SG A5 E 35 G1/4-IG	107
HT-SG A5 E 35 G3/8-AG	118
HT-SG A5 E 35 NPT1/4-AG	102
HT-SG A5 E 35 NPT3/8-AG	105
HT-SG A5 E 35 M10-IG	108
HT-SG A5 E 35 M14x1.5-IG	107
HT-SG A5 E 35 M16x1.5-IG	105
HT-SG A5 E 46 RA	126

Halter für Sauggreifer HT-SG E

Saugeranbindung für G-, NPT-, M-Gewinde und Rechteckadapter

Konstruktionsdaten Halter für Sauggreifer HT-SG E

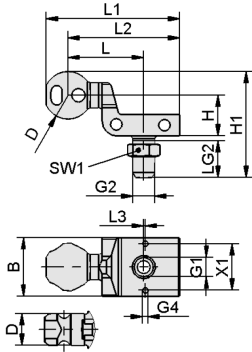

HT-SG E AG

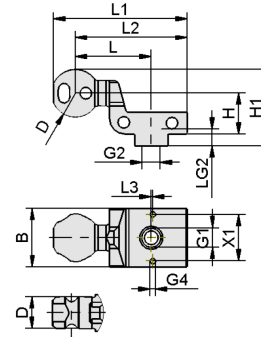

HT-SG E IG

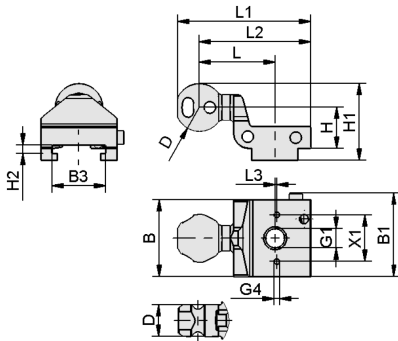

HT-SG E RA

Halter für Sauggreifer HT-SG E

Saugeranbindung für G-, NPT-, M-Gewinde und Rechteckadapter

Konstruktionsdaten Halter für Sauggreifer HT-SG E

Typ	B [mm]	B1 [mm]	B3 [mm]	D [mm]	G1	G2	G4	H [mm]	H1 [mm]	H2 [mm]	L [mm]	L1 [mm]	L2 [mm]	L3 [mm]	LG2 [mm]	SW1 [mm]	X1 [mm]
HT-SG A2 E 35 G1/4-AG	35	-	-	19,0	G1/4"-IG	G1/4"-AG	M4-IG	24,5	59	-	39,3	73	61	1	22	17	28
HT-SG A2 E 35 G1/4-IG	35	-	-	19,0	G1/4"-IG	G1/4"-IG	M4-IG	24,5	42	-	39,3	73	61	1	21	-	28
HT-SG A2 E 35 G3/8-AG	35	-	-	19,0	G1/4"-IG	G3/8"-AG	M4-IG	24,5	59	-	39,3	73	61	1	22	22	28
HT-SG A2 E 35 NPT1/4-AG	35	-	-	19,0	G1/4"-IG	NPT1/4-AG	M4-IG	24,5	52	-	39,3	73	61	1	15	-	28
HT-SG A2 E 35 NPT3/8-AG	35	-	-	19,0	G1/4"-IG	NPT3/8-AG	M4-IG	24,5	52	-	39,3	73	61	1	15	-	28
HT-SG A2 E 35 M10-IG	35	-	-	19,0	G1/4"-IG	M10-IG	M4-IG	24,5	42	-	39,3	73	61	1	9	-	28
HT-SG A2 E 35 M16x1.5-IG	35	-	-	19,0	G1/4"-IG	M16x1.5-IG	M4-IG	24,5	42	-	39,3	73	61	1	10	-	28
HT-SG A2 E 35 M14x1.5-IG	35	-	-	19,0	G1/4"-IG	M14x1.5-IG	M4-IG	24,5	42	-	39,3	73	61	1	10	-	28
HT-SG A2 E 46 RA	46	50	32	19,0	G1/4"-IG	-	M4-IG	24,5	42	4,8	39,3	73	61	1	-	-	28
HT-SG A3 E 35 G1/4-AG	35	-	-	28,5	G1/4"-IG	G1/4"-AG	M4-IG	24,5	64	-	45,5	80	67	1	22	17	28
HT-SG A3 E 35 G1/4-IG	35	-	-	28,5	G1/4"-IG	G1/4"-IG	M4-IG	24,5	46	-	45,5	80	67	1	21	-	28
HT-SG A3 E 35 G3/8-AG	35	-	-	28,5	G1/4"-IG	G3/8"-AG	M4-IG	24,5	64	-	45,5	80	67	1	22	22	28
HT-SG A3 E 35 NPT1/4-AG	35	-	-	28,5	G1/4"-IG	NPT1/4-AG	M4-IG	24,5	57	-	45,5	80	67	1	15	-	28
HT-SG A3 E 35 NPT3/8-AG	35	-	-	28,5	G1/4"-IG	NPT3/8-AG	M4-IG	24,5	57	-	45,5	80	67	1	15	-	28
HT-SG A3 E 35 M10-IG	35	-	-	28,5	G1/4"-IG	M10-IG	M4-IG	24,5	46	-	45,5	80	67	1	9	-	28
HT-SG A3 E 35 M14x1.5-IG	35	-	-	28,5	G1/4"-IG	M14x1.5-IG	M4-IG	24,5	46	-	45,5	80	67	1	10	-	28
HT-SG A3 E 35 M16x1.5-IG	35	-	-	28,5	G1/4"-IG	M16x1.5-IG	M4-IG	24,5	46	-	45,5	80	67	1	10	-	28
HT-SG A3 E 46 RA	46	50	32	28,5	G1/4"-IG	-	M4-IG	24,5	46	4,8	45,5	80	67	1	-	-	28
HT-SG A5 E 35 G1/4-AG	35	-	-	32,0	G1/4"-IG	G1/4"-AG	M4-IG	24,5	66	-	45,5	82	67	1	22	17	28

Halter für Sauggreifer HT-SG E

Saugeranbindung für G-, NPT-, M-Gewinde und Rechteckadapter

Typ	B [mm]	B1 [mm]	B3 [mm]	D [mm]	G1	G2	G4	H [mm]	H1 [mm]	H2 [mm]	L [mm]	L1 [mm]	L2 [mm]	L3 [mm]	LG2 [mm]	SW1 [mm]	X1 [mm]
HT-SG A5 E 35 G1/4-IG	35	-	-	32,0	G1/4"-IG	G1/4"-IG	M4-IG	24,5	48	-	45,5	82	67	1	21	-	28
HT-SG A5 E 35 G3/8-AG	35	-	-	32,0	G1/4"-IG	G3/8"-AG	M4-IG	24,5	66	-	45,5	82	67	1	22	22	28
HT-SG A5 E 35 M10-IG	35	-	-	32,0	G1/4"-IG	M10-IG	M4-IG	24,5	48	-	45,5	82	67	1	9	-	28
HT-SG A5 E 35 M14x1.5-IG	35	-	-	32,0	G1/4"-IG	M14x1.5-IG	M4-IG	24,5	48	-	45,5	82	67	1	10	-	28
HT-SG A5 E 35 M16x1.5-IG	35	-	-	32,0	G1/4"-IG	M16x1.5-IG	M4-IG	24,5	48	-	45,5	82	67	1	10	-	28
HT-SG A5 E 35 NPT1/4-AG	35	-	-	32,0	G1/4"-IG	NPT1/4-AG	M4-IG	24,5	59	-	45,5	82	67	1	15	-	28
HT-SG A5 E 35 NPT3/8-AG	35	-	-	32,0	G1/4"-IG	NPT3/8-AG	M4-IG	24,5	59	-	45,5	82	67	1	15	-	28
HT-SG A5 E 46 RA	46	50	32	32,0	G1/4"-IG	-	M4-IG	24,5	48	4,8	45,5	82	67	1	-	-	28